

Kid's Wheelchair Buggy catalog 2025vol.1 内容の訂正について

平素は格別のご高配を賜り、厚く御礼申し上げます
この度、下記部品の販売を終了させていただく事をお知らせいたします。

- ・電動ユニットJWX-1 PLUS+(販売終了日:2025年2月19日)
- ・アウターノブブレーキ(販売終了日:2024年9月30日)
- ・ワイドフォーク(販売終了日:2024年9月30日)

それに伴い、カタログ内容にも変更がございます。
改訂版のカタログは準備が整い次第ご提供いたしますが、取り急ぎ下記の通り「カタログ訂正リスト」にて訂正箇所をご案内いたします。

カタログ訂正リスト					
ページ	章	項目	訂正内容	備考	
4	機種紹介	写真:coton	写真のキャストフォークは販売終了	GZ2-Stdが標準仕様になります	
5		写真:miniNEO・トドラー	写真のブレーキは生産終了	ダイヤルブレーキが標準仕様になります	
5		価格:miniNEO・トドラー	ブレーキオプション代 ¥5,000が加算されます		
5		写真:miniNEO・キッズ	写真のブレーキは生産終了	ダイヤルブレーキが標準仕様になります	
5		価格:miniNEO・キッズ	ブレーキオプション代 ¥5,000が加算されます		
5		写真:miniNEO・ジュニア	写真のブレーキは生産終了	ダイヤルブレーキが標準仕様になります	
5		価格:miniNEO・ジュニア	ブレーキオプション代 ¥5,000が加算されます		
6		写真:miniNEO-A・キッズ	写真のブレーキは生産終了	ダイヤルブレーキが標準仕様になります	
6		写真:miniNEO-A・キッズ	写真のホイールは生産終了	16インチ固定が標準仕様になります	
6		価格:miniNEO-A・キッズ	ブレーキオプション代 ¥5,000が加算されます		
6		写真:miniNEO-A・ジュニア	写真のブレーキは生産終了	ダイヤルブレーキが標準仕様になります	
6		価格:miniNEO-A・ジュニア	ブレーキオプション代 ¥5,000が加算されます		
6		写真:miniNEO-E・キッズ	写真のブレーキは生産終了	ダイヤルブレーキが標準仕様になります	
6		写真:miniNEO-E・キッズ	電動ユニットJWX-1 PLUS+は生産終了	JWG-1が標準仕様になります	
6		価格:miniNEO-E・キッズ	¥637,000となります		
6		写真:miniNEO-E・ジュニア	写真のブレーキは生産終了	ダイヤルブレーキが標準仕様になります	
6		写真:miniNEO-E・ジュニア	電動ユニットJWX-1 PLUS+は生産終了	JWG-1が標準仕様になります	
6		価格:miniNEO-E・ジュニア	¥637,000となります		
8		miniNEO トドラー	写真	写真のブレーキは生産終了	ダイヤルブレーキが標準仕様になります
8			本体価格	ブレーキオプション代 ¥5,000が加算されます	ブレーキ無しは選択できません
9	仕様諸元図		図面のブレーキは生産終了	ダイヤルブレーキが標準仕様になります	
9	メーカー希望小売価格		ブレーキオプション代 ¥5,000が加算されます	ブレーキ無しは選択できません	
10	miniNEO キッズ	写真:エンジョイ	写真のブレーキは生産終了	ダイヤルブレーキが標準仕様になります	
10		本体価格:エンジョイ	ブレーキオプション代 ¥5,000が加算されます	ブレーキ無しは選択できません	
10		写真:スクール	写真のブレーキは生産終了	ダイヤルブレーキが標準仕様になります	
10		本体価格:スクール	ブレーキオプション代 ¥5,000が加算されます	ブレーキ無しは選択できません	
10		ブレーキ	アウターノブ上付け・アウターノブ下付けは販売終了	ダイヤルブレーキが標準仕様になり、 ¥5,000が加算されます	
11		ダイヤルブレーキ	オプションだったダイヤルブレーキが標準仕様になります		
13		仕様諸元図	図面のブレーキは生産終了	ダイヤルブレーキが標準仕様になります	
13		メーカー希望小売価格	ブレーキオプション代 ¥5,000が加算されます	ブレーキ無しは選択できません	

カタログ訂正リスト

ページ	章	項目	訂正内容	備考
14	miniNEO ジュニア	写真:エンジョイ	写真のブレーキは生産終了	ダイヤルブレーキが標準仕様になります
14		本体価格:エンジョイ	ブレーキオプション代 ¥5,000が加算されます	ブレーキ無しは選択できません
14		写真:スクール	写真のブレーキは生産終了	ダイヤルブレーキが標準仕様になります
14		本体価格:スクール	ブレーキオプション代 ¥5,000が加算されます	ブレーキ無しは選択できません
14		ブレーキ	アウターノブ上付け・アウターノブ下付けは販売終了	ダイヤルブレーキが標準仕様になり、¥5,000が加算されます
15		ダイヤルブレーキ	オプションだったダイヤルブレーキが標準仕様になります	
17		仕様諸元図	図面のブレーキは生産終了	ダイヤルブレーキが標準仕様になります
17		メーカー希望小売価格	ブレーキオプション代 ¥5,000が加算されます	ブレーキ無しは選択できません
18		miniNEO-A キッズ	写真	写真のブレーキは生産終了
18	写真		写真のホイールは生産終了	16インチ固定が標準仕様になります
18	本体価格		ブレーキオプション代 ¥5,000が加算されます	ブレーキ無しは選択できません
19	車軸前後位置寸法(前出し)		車軸前後位置寸法一番前は選択できません	太字の-40、-60、-80は選択できません
19	仕様諸元図		図面のブレーキは生産終了	ダイヤルブレーキが標準仕様になります
19	仕様諸元図		図面のホイールは生産終了	16インチ固定が標準仕様になります
19	メーカー希望小売価格		ブレーキオプション代 ¥5,000が加算されます	ブレーキ無しは選択できません
20	miniNEO-A ジュニア	写真	写真のブレーキは生産終了	ダイヤルブレーキが標準仕様になります
20		本体価格	ブレーキオプション代 ¥5,000が加算されます	ブレーキ無しは選択できません
21		仕様諸元図	図面のブレーキは生産終了	ダイヤルブレーキが標準仕様になります
21		メーカー希望小売価格	ブレーキオプション代 ¥5,000が加算されます	ブレーキ無しは選択できません
22	miniNEO-E キッズ	写真	写真のブレーキは生産終了	ダイヤルブレーキが標準仕様になります
22		写真	電動ユニットJWX-1 PLUS+は生産終了	JWG-1が標準仕様になります 注文書と併せてご確認ください
22		本体価格	¥637,000となります	
23		仕様諸元図	図面のブレーキは生産終了	ダイヤルブレーキが標準仕様になります
23		メーカー希望小売価格	¥637,000となります	
24	miniNEO-E ジュニア	写真	写真のブレーキは生産終了	ダイヤルブレーキが標準仕様になります
24		写真	電動ユニットJWX-1 PLUS+は生産終了	JWG-1が標準仕様になります 注文書と併せてご確認ください
24		本体価格	¥637,000となります	
25		仕様諸元図	図面のブレーキは生産終了	ダイヤルブレーキが標準仕様になります
25		メーカー希望小売価格	¥637,000となります	
28	coton	写真	写真のキャスターフォークは生産終了	GZ2-Stdが標準仕様になります
31		仕様諸元図	図面のキャスターフォークは生産終了	GZ2-Stdが標準仕様になります

各部寸法

各部寸法は、諸元、イラストを確認しながら選択して下さい。
赤い文字が選択項目です。赤い太文字は標準的な位置を示します。

● フレームタイプ (フレーム長スーパーショート) P.7の「フレームタイプ」をご確認ください。

No.111: 前方形状スムーズ・No.112: 前方形状スムーズワイド

● W1: シート幅 [mm] 240・260・280・300・320・340 ※シート幅寸法は上記規格寸法から-5mm程度です。

● L1: シート奥行 [mm] & シート奥行調節バックレスト寸法 [mm]

シート奥行調節バックレスト寸法	シート奥行
0	280・300
-20	260・280
-40	240・260



● H2: 前座高 [mm] 370・380・390 ※規格寸法です。±5mm程度の誤差が出る場合があります。

前座高を変えると「アームレスト」及び、これに取付ける「クッションテーブル」「透明テーブル」にも角度が付きま

● H3: 後座高 [mm] 350・370 ※規格寸法です。±5mm程度の誤差が出る場合があります。

後座高を変えると「アームレスト」及び、これに取付ける「クッションテーブル」「透明テーブル」にも角度が付きま

● L8: 車軸前後位置寸法(前出し) [mm] 枠内は選択できません

シート奥行調節バックレスト寸法	車軸前後位置寸法(前出し)
0	48 ・-50・-60・-70
-20	80 ・-70・-80・-90
-40	80 ・-90・-100・-110

● θB: バックレスト角 [°] 86・90・94・98・102

● H4: バックレストタイプ & バックレスト高 [mm]

バックレストタイプ	バックレスト高
No.1: ロー	280・290・300・310・320・330
No.2: ミディアム	330・340・350・360・370・380
No.3: ハイ	380・390・400・410・420・430
No.4: スーパーハイ	440・450・460・470・480

● BL: ブレーキレバー長 [mm]

55・75・110・140・(無し・110)

()内は【オプション】「連動ブレーキ」の選択寸法となります。

● AH: アームレスト高 [mm] & AL: アームレスト長

アームレスト高	アームレスト長 ^{※1}
180・190・200・210・220・230・240・250・260・270・280・290・300・310	No.1: 標準・No.2: +50mm ^{※2}

※1 「シート奥行調節バックレスト寸法」で-20または-40を選択の場合、AL: アームレスト長は、「No.2 +50mm」をお勧めします。

※2 オプションの「はね上げ式アームレスト」を選択の場合、「No.2 +50mm」は選択できません。

仕様諸元

(単位: mm)

L0 全長	780
H0 全高	850
W0 全幅	490
WH 折りたたみ幅	315
L7 フットレスト長	90~230 10mmピッチで調整可能です。
H8 プッシュハンドル高	850~950 10mmピッチで調整可能です。
D1 タイヤサイズ	40-305(外径:384mm、リムサイズ16×1.50※16in)
D2 キャスターホイール径	127(標準装備品)
重量	11.6kg~

以下の仕様を元に算出しております。

シート幅: 280mm シート奥行: 300mm シート奥行調整バックレスト寸法: 0mm キャスターホイール径: 127mm 前座高: 380mm 後座高: 370mm 車軸前後位置寸法(前出し): -40mm バックレスト角: 90° バックレスト高: 280mm ブレーキ: ダイヤルブレーキ下付け ブレーキレバー長: 55mm アームレスト長: 標準 フットレスト: プレートジョイントhi オプション/アクセサリ: 無し

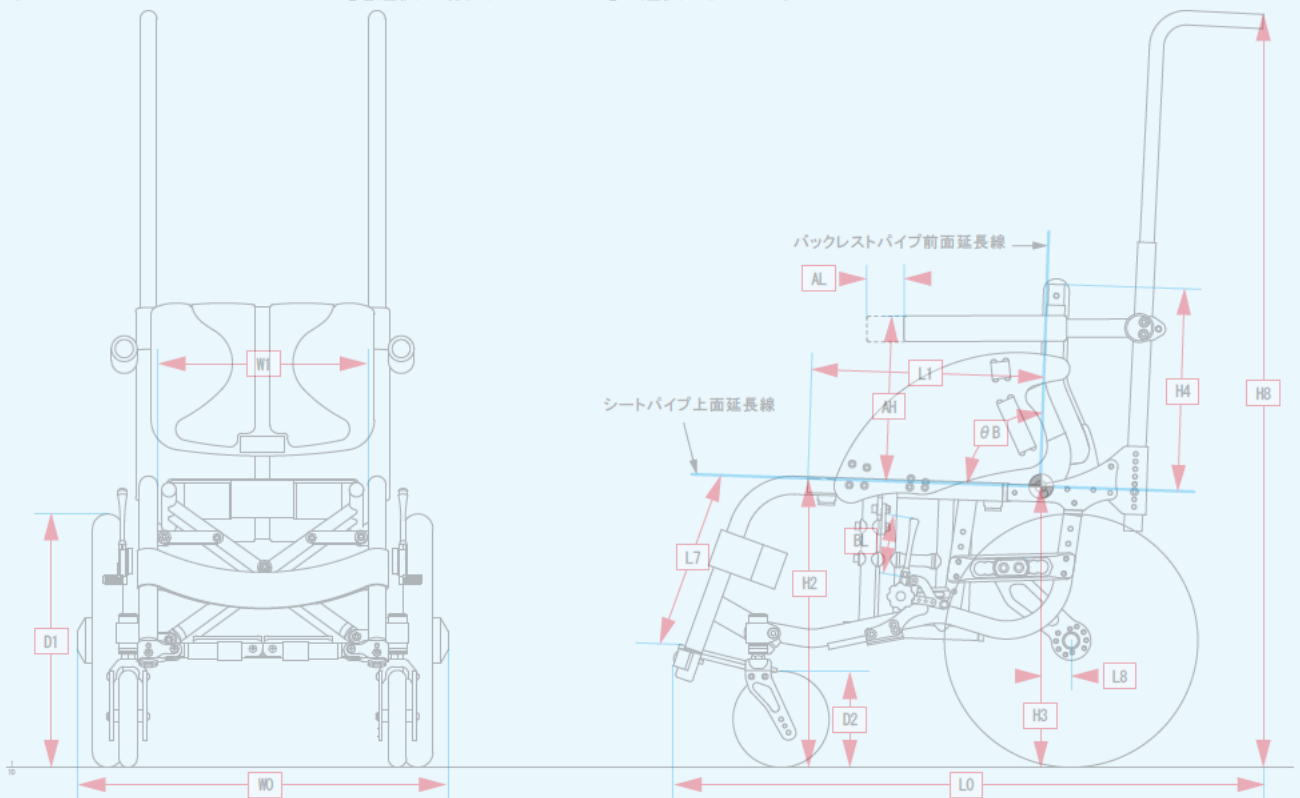

メーカー希望小売価格 ミニネオ エー キッズ: ¥167,000

● 寸法基準点: バックレストパイプ前面延長線とシートパイプ上面延長線の交点です。(バックレスト角を94°とした場合)