

Gazelle

そのフットワークは、シティーライドからオフロードまで、
どんな時も弾むような走りを可能にしてくれる。





フレームは、高いプレス技術と溶接技術を要する「モノコック構造」としました。表面に刻まれたリブにより、さらに剛性を高めています。

オートバイを元に開発したシングアームは、あなたのパワーを全て路面に伝えます。パイプフレームでは不可能なデザインと取り回しで、走行中にチェーンが干渉しない斬新なスタイルを実現。



リアエンドのパーツを交換することで、オーバーロックナット幅寸法130mmと135mm両方のホイールがシングアームをゆがめることなく装着可能です。(購入時選択)

また、オーバーロックナット幅寸法135mmには、ディスクブレーキを装着でき、ハイスペックマシンへのチューンナップも可能です。

標準装備のエアリアサスペンションは、路面からの衝撃をやわらげ、街乗りでも、未舗装の路面でも、快適なライディングを可能にします。

また、ブラケットにはヘッドチューブアングル調整機構を備え、ヘッドチューブの角度を0.5°きざみで調節できます。



日本人の体格に合わせた最適なジオメトリーは、街乗りでも威圧感の無いさわやかなスタイル。足着きの良いフレーム形状は、身体の小さな女性でも無理なくライディングできます。



Gazelleの最大の特長である、高度な技術を必要とした「モノコック」のフレーム構造。幾度ものテストで鍛え上げられたフレームは、強靱かつ軽量で、どんな状況でも軽やかな走りを実現してくれます。

そして、Gazelleは、その適合性の高さから、シティーユーザー向けのロードタイプ、ホビーレーサー向けのロードレーサータイプ、アウトドアユーザー向けのオフロードタイプ、と用途や好みに合わせて幅広い組み合わせ、セッティングが可能です。

また、フレームカラーは、他に類を見ない「70色以上」の中から好きな色をお選びいただけます。さらに個性的な、「あなただけのGazelle」を作り上げることができるのです。



COLORS

カラーバリエーションは70色以上！

※リアスイングアームはブラックメタリックのみ

■標準塗装 標準色(1色塗装): ¥0



カラーオーダーシステムにより、お選びいただけるカラーバリエーションは70色以上。詳細は、インターネットで下記URLにアクセス、または「オーエックスエンジニアリング」で検索してアクセスしてください。<http://www.oxgroup.co.jp/>

ひずみ測定テスト



OX ENGINEERING



OX 株式会社オーエックスエンジニアリング
未来を開発する

本 社
〒265-0043 千葉県千葉市若葉区中田町2186-1
TEL 043-228-0777(代表) FAX 043-228-3334

<http://www.oxgroup.co.jp/>
e-mail sales@oxgroup.co.jp

お求めは技術とサービスを誇る当店で

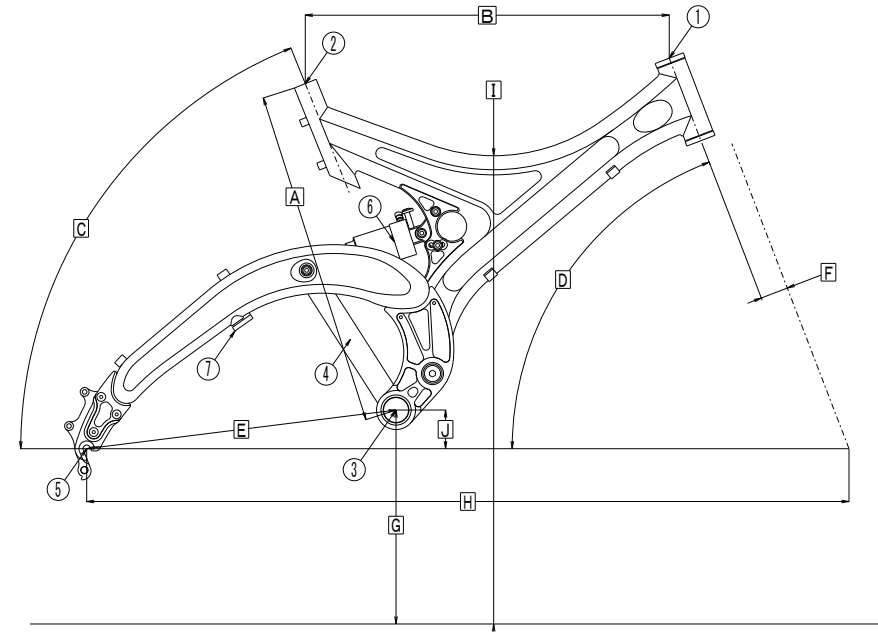

A	シートチューブレンクス	460mm(未乗車時)
B	トップチューブレンクス	494mm(水平距離)
C	シートチューブアングル	67.5°, 68°, 68.5°
D	ヘッドチューブアングル	68.5°, 69°, 69.5°
E	チェーンステーレンクス	423mm
F	フォークレイク	40mm
G	ボトムブラケットハイト	290.5mm(タイヤ20×1.35時)
H	ホイールベース	1035mm
I	スタンドオーバートップチューブミッドポイント	636mm(タイヤ20×1.35時)
J	ボトムブラケットアップ	52.5mm

※各寸法は、ストローク80mm、レイク40mmのフロントサスと20×1.35のタイヤを装着した時のものです。

①	ヘッドチューブサイズ	OS(1 1/8インチ)
②	シートポストサイズ	φ27.2mm
③	ボトムブラケットサイズ	JIS 68mm
④	フロントディレイラー取付タイプ	バンド式(φ31.8mm)
⑤	リアエンド幅(部品交換による変更)	130mm(キリハ-ブレーキのみ) 135mm(キリハ-&ディスク)
⑥	リアショックユニット	ROCKSHOX Bar2.1
⑦	対応リムサイズ	20" (406&451) 24" (507) 要部品交換
⑧	フレーム重量(リアショックユニット付)	3.1kg

※ブレーキアーチサイズは57mmのみ

フレーム販売価格：¥138,000- (税込)

- ◆ 価格は参考価格です。
- ◆ 本仕様は予告なく変更することがあります。
- ◆ 無断転載禁止。
- ◆ 仕様変更などにより、写真や内容が一部実物と異なる場合があります。
- ◆ 色あいについては、撮影および印刷条件などにより、実際の色と異なって見えることがあります。